

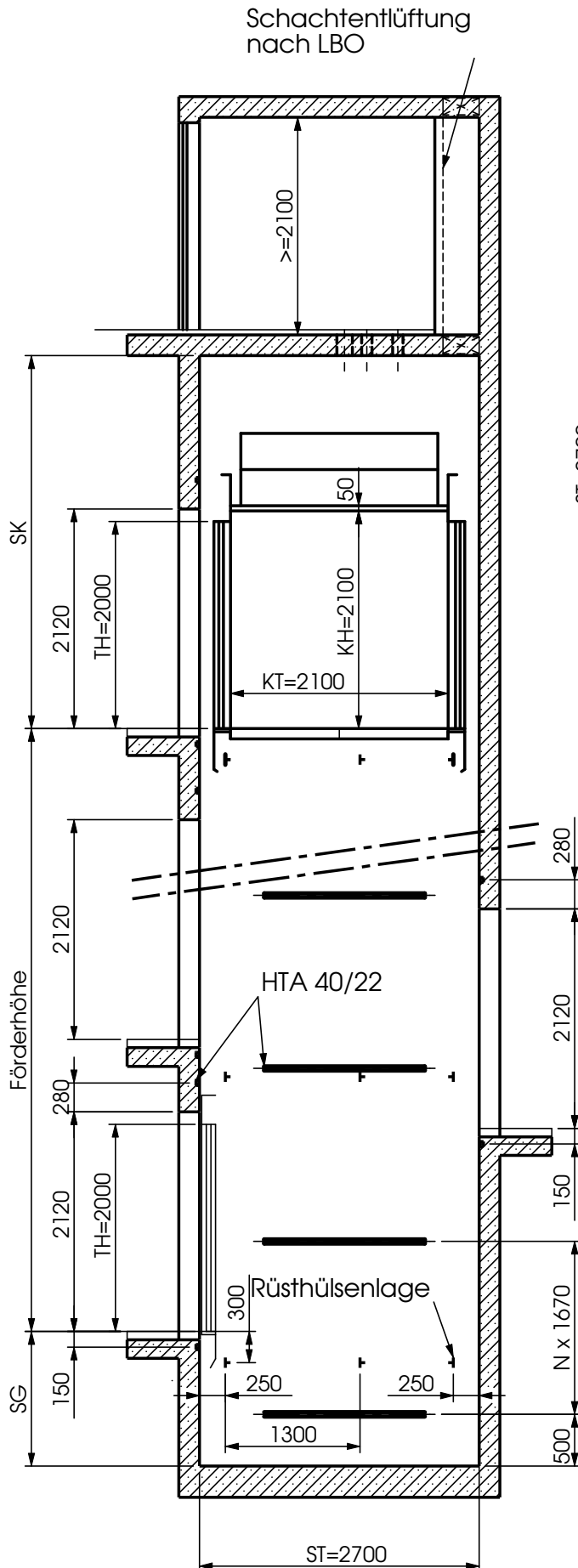

Höhenschnitt

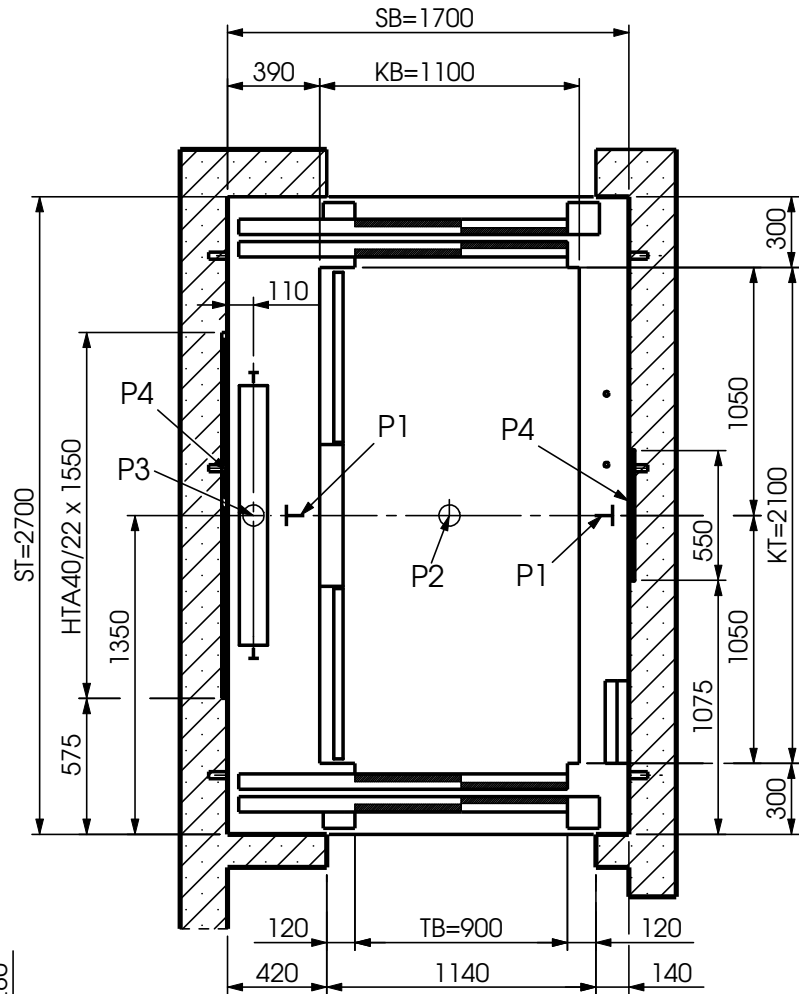

Grundriss



Belastungen

- Grube:** P1 - Fangstoß je 32 kN
P2 - Pufferlast 94 kN
P3 - Pufferlast 73 kN
Die Lasten P1-P3 treten nie
gemeinsam auf.
P4 - horizontale Wechsellast: 1,2kN

	Standard		Mit abzustimmenden technischen Zusatz- maßnahmen - (Mehrkosten)	
	SK	SG	SK	SG
v ≤ 1 m/s	3500	1300	3100	800
v ≤ 1,6 m/s	3700	1300	3300	1000

Alle Maße in mm, Höhenangaben ab OKFF
Kabinengröße behindertengerecht und für
den Krankentransport geeignet
Dieses sind Planungsunterlagen
Technische Änderungen vorbehalten