

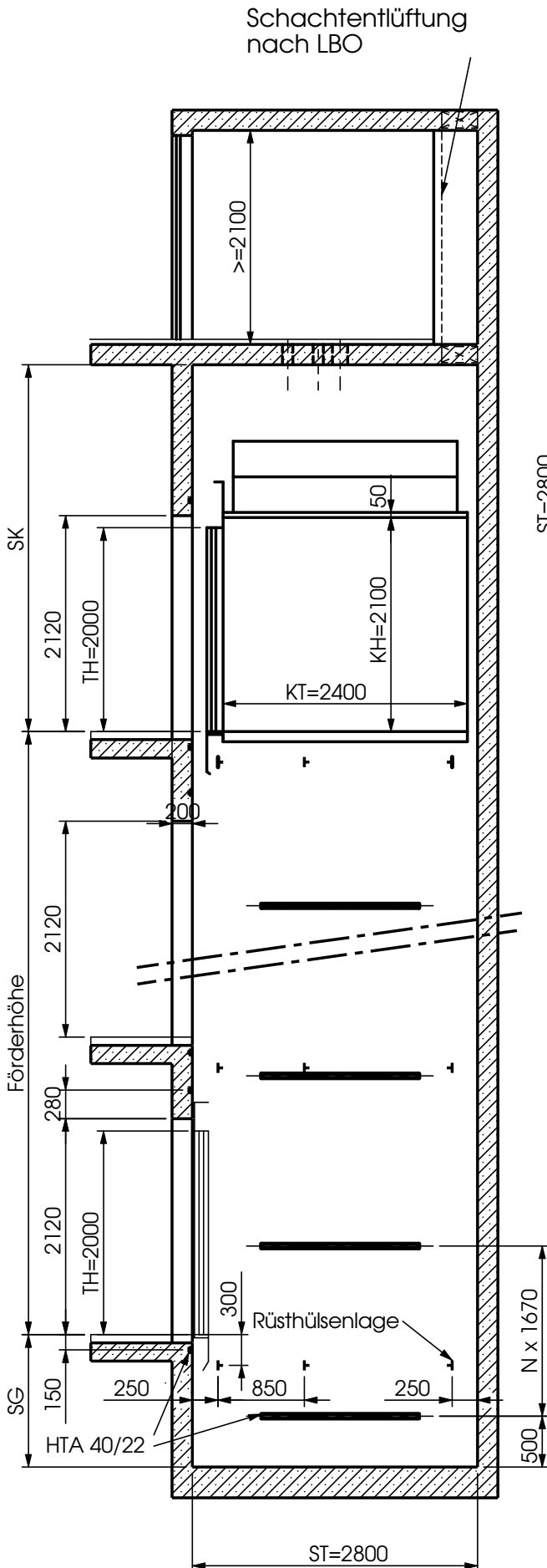

Höhenschnitt

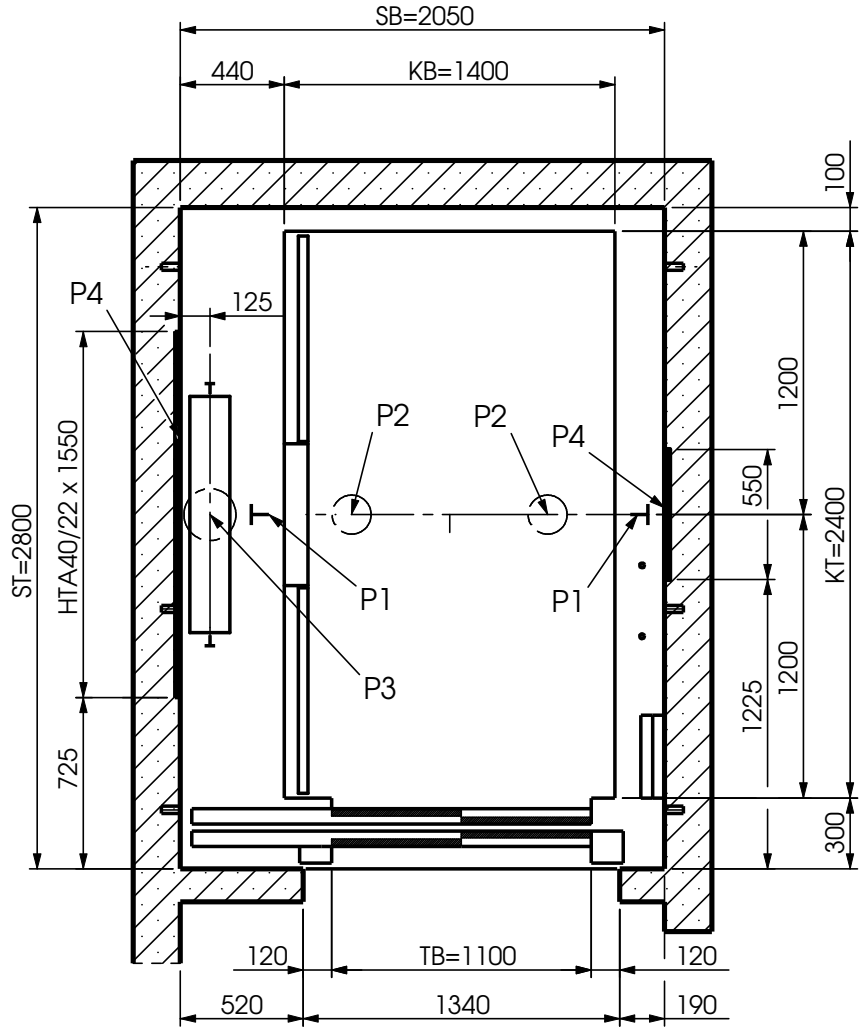

Grundriss



Belastungen

- Grube:** P1 - Fangstoß je 38 kN
P2 - Pufferlast je 70 kN
P3 - Pufferlast 108 kN
Die Lasten P1-P3 treten nie gemeinsam auf.
P4 - horizontale Wechsellast: 3,0kN

	Standard		Mit abzustimmenden technischen Zusatzmaßnahmen - (Mehrkosten)	
	SK	SG	SK	SG
v <= 1 m/s	3500	1300	3100	900
v <= 1,6 m/s	3700	1300	3300	1100

Alle Maße in mm, Höhenangaben ab OKFF
Kabinengröße behindertengerecht und für
den Bettentransport geeignet
Dieses sind Planungsunterlagen
Technische Änderungen vorbehalten